

3DCAD+2DCAMをお求めやすい価格でご提供

MASTERCAMTM Mill Entry

Mill・Mill3Dへのレベルアップも可能です

2Dから3Dまで、シームレスな操作のCAD機能

2D/3Dワイヤーフレームからサーフェス・ソリッドモデリングまで一貫通のCADシステム

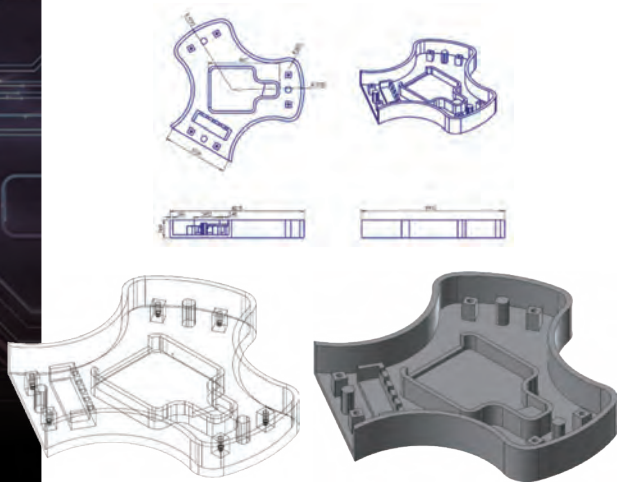

入出力

AutoCAD(.DWG / .DXF)

IGES(.IGS / .IGES)

STEP(.STP/.STEP)

Parasolid(.X_T/.X_B/.XMT_TXT)

STL(.STL)

VDA(.VDA)

ACIS(.SAT)

入力

Rhinoceros(.3DM)

SolidEdge(.PAR/.PSM/.ASM)

KeyCreator(.CKD)

SpaceClaim(.SCDOC)

Autodesk Inventor(.IPT/.IAM/.IDW)

EPS(.AI/.EPS)

SOLIDWORKS(.SLDPRT/.SLDASM/.SLDDRW)

Geomagic Design(.AD_PRT/.AD_SMP)

豊富なフォーマットに対応したトランスレーターを標準装備

充実した2Dミリング加工

ワイヤーフレームやソリッドモデルをベースに、2D加工を簡単に作成

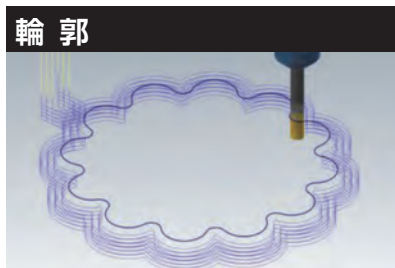

輪郭

追い込み、面取りといった柔軟な設定を行うことができます。

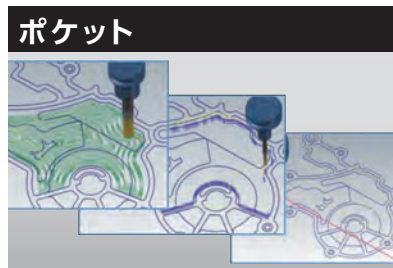

ポケット

粗取り・取り残し・フェイスングなど豊富な加工タイプがあります。



ブレンド

ライン間をブレンドしたパスを作成します。

シミュレーション

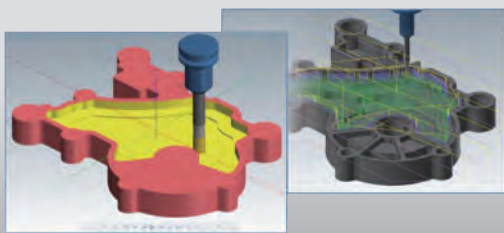

バックプロット・ベリファイ機能で見やすいシミュレーション。

ポストプロセッサ

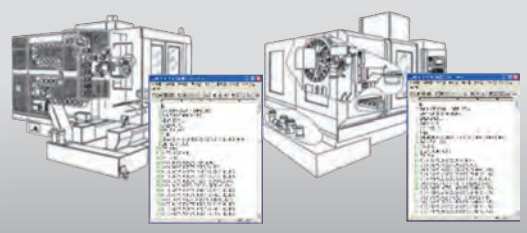

豊富な工作機対応の実績があります。

JBM Engineering オリジナルオプション

ソフト保守のご加入で、様々なシーンで役に立つ7種のオプションをプラス、JBM Engineeringのオプションが **MASTERCAM** をより強力にします!

ツールパス作成の省力化に

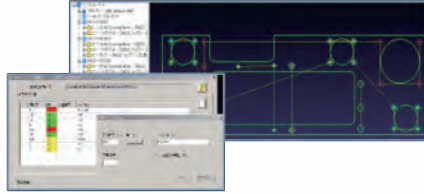
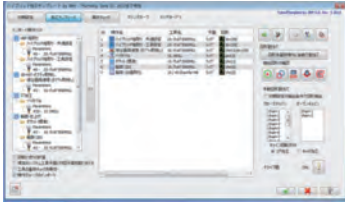

ハイブリッド加工テンプレート

2軸・3軸加工の自動化を実現! これまで手間のかかっていたツールパス作成を標準化し時間短縮。

DrillAuto

2D自動ドリルパス作成ソフト

2D図面をベースに複合ドリル加工パスをシンプルな操作でスピーディに作成!

工具管理



iTools

インターネットで工具データを検索し、Mastercamの工具ライブラリに取り込むことができます。

文字作図を強力に



STROKE FONT

ストロークフォント

センターラインフォントシステム文字の回転・傾斜・円弧上配列など、さまざまな配置を設定することが可能。

作成



加工を効率的に



Hybridsort

高精度加工工程ソフト C-Hook

全く新しい工程ソフトシステム! 複雑な加工工程を簡単な手順で思い通りに並び替えることができます。

MASTERCAM™

NCデータの確認・管理に

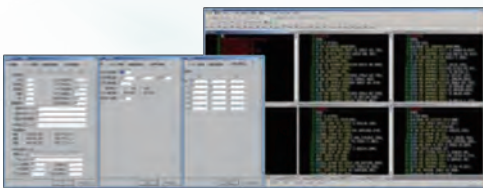

編集長

NCデータの編集・確認・通信・印刷・描画シミュレーションを簡単な操作で行い、作業を効率化させるソフトウェアです。

出力

加工現場との情報共有に



加工指示書

Mastercamの工程内容を自由なフォームでEXCELへ出力。現場側へ情報伝達する手段として!

ジェービーエムエンジニアリング株式会社

本社

06-6744-7331

〒578-0965 東大阪市本庄西2-6-23
FAX 06-6744-7431



大阪支店 ■ 名古屋支店 ■ 関東支店 ■ 東北支店 ■ 広島支店 ■ 九州支店

お問い合わせは

※本書に記載されている内容は予告なく変更することがあります。

▶▶▶ MASTERCAM™ユーザーに**衝撃事実、**



CAM Assist

for ▶▶▶ MASTERCAM™



AIで自動生成可能な
ツールパスは脅威の

80%以上
\\わずか/
数分で作業完了

※対象モデルによって異なります

AIのチカラを無料体験!

ベンチマークテスト受付中

お客様のモデルでCAM Assistを試してみませんか?

ツールパス作成における単純作業をAIが自動化。
これからはAIが提案したツールパスを確認し、必要に応じてパスの編集・追加をする時代です。
まずはお気軽にご相談、AIの技術力をお客様自身で実際にご体感ください。

作成データは… Mastercamで編集可能NCデータの出力はMastercamのポストを使用

※ご提供いただくデータは知的財産に該当しない範囲でお願いいたします。提供データ、作成したデータに関して外部への提供、ソフトへの組み込み等はいりません。

加工パスはAIが自動作成

ジェービーエムエンジニアリング株式会社

操作はシンプル簡単、たった4ステップでツールパスを作成

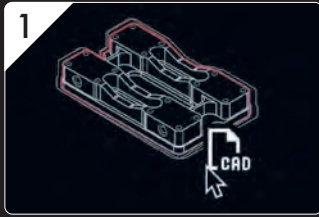

1 MastercamでCADファイルを開き材料形状、製品形状、治具形状を設定します。



2 工具ライブラリと、加工モードを選択します。

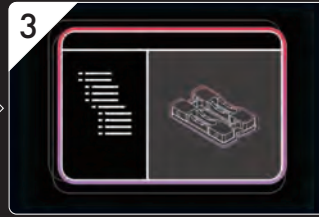

3 AIが工程や加工条件など約80%を自動作成、必要に応じて微調整します。

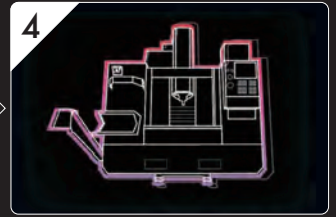

4 お客様のMastercamに搭載されたポストプロセッサを使用しNCプログラムを出力。

3D CAD、工具、マシン情報から、2~3軸のツールパスを自動生成

AIを活用することで、本来Mastercamで行っていたCAMプログラム作業の約80%がわずか数分で完了し、現場の生産性は飛躍的に向上します。

これにより従来かかっていた作業時間を大幅に短縮でき、夜間の機械稼働時間を最大限に活用することが可能になります。

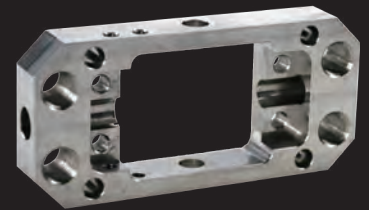

パーツ次第では作業がほぼ完了▶

お客様の機密データを守る、業界最高水準のセキュリティ対策を導入

データは常に暗号化、
最先端のデータセンターで運用

外部の厳格な審査をクリア、
第三認証を取得しています



送信時、保存時もすべてのデータは強力な暗号化技術により保護。外部からの不正アクセスや情報漏洩のリスクを防止します。また堅牢なセキュリティを備えた最先端のデータセンター上で監視、障害対策を行いながら稼働しています。



AWS GovCloud(米国)
※Job Shop版



SOC 2タイプ2
認定



ISO 27001
認定



Cyber Essentials Plus
認定

最高水準のコンプライアンスを保証するため、定期的な内部レビューと独立した監査を受け、世界的に権威あるセキュリティフレームワークを遵守しています。

トライアルユーザー募集

CAM Assistの性能や操作性を直接ご確認いただき、使用感や改善点などについてのフィードバックを収集しています。ご協力いただいたお客様には、正式導入時に特別価格でご準備させていただきます(数に限りがございます)。

 CloudNC CAM AssistはCloudNC社の登録商標です。

ジェービーエムエンジニアリング株式会社
本社

06-6744-7331

〒578-0965 東大阪市本庄西2-6-23
FAX 06-6744-7431



■大阪支店 ■名古屋支店 ■関東支店 ■東北支店 ■広島支店 ■九州支店

お問い合わせは

※本書に記載されている内容は予告なく変更することがあります。