

ワーク測定タッチプローブ

TC50 | TC60

生産性・品質管理向上の 切り札

■ 特長

- 自動ワーク芯だし & 寸法測定を高速測定で、精度向上
- 加工ワークの形状測定（高さ、内径、外径、幅）
- 生産ラインの無人化 & 生産性向上に貢献
- 機械軸の熱変位補正
- Form Control-Xと組み合わせ、机上で自由曲面の測定

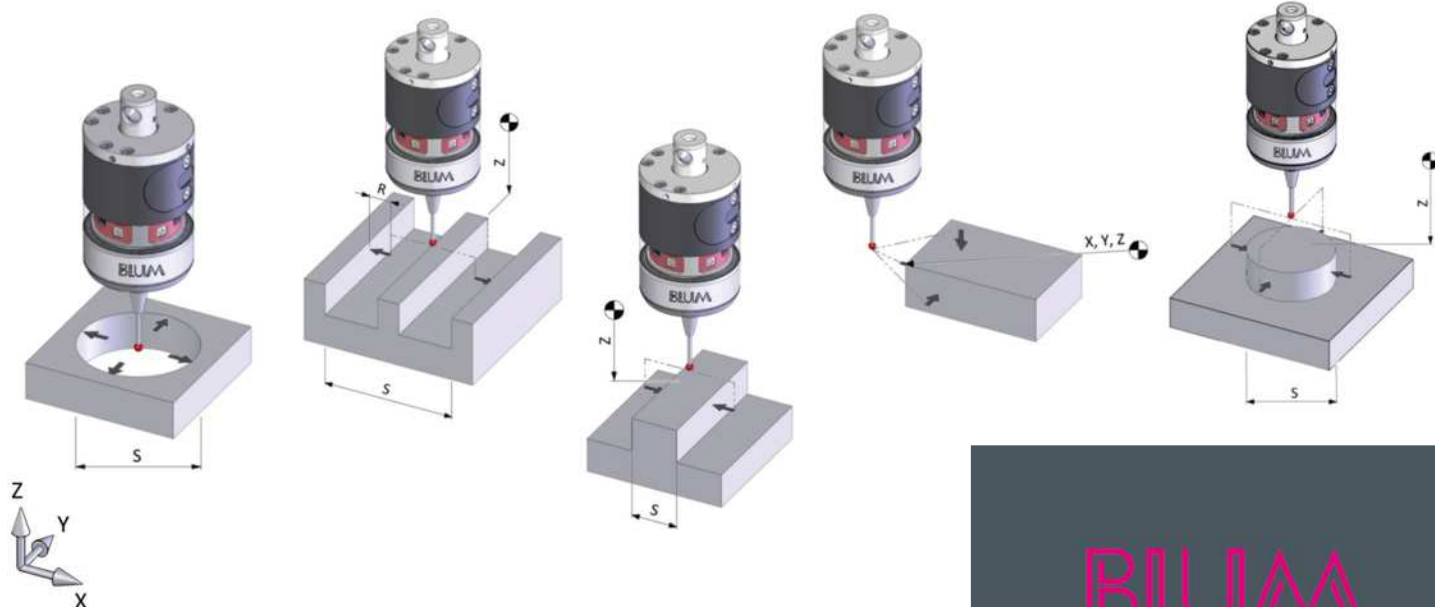

ブルーム-ノボテスト株式会社

〒485-0026 愛知県小牧市大山2202番1

TEL. 0568-74-5311

www.Blum-Novotest.com

BLUM
focus on productivity

製品詳細を御覧下さい →



